

VEGA[®]
ITALIAN STYLE FOR LIFTS

Sistema VEGA DESTINY



Rev. 0

Sommario

1	Introduzione al sistema Vega Destiny	3
2	Scheda <i>dispatcher CPU100-DD</i>	7
3	Scheda quadro <i>CPU100-A</i>	9
4	Kiosk	11
5	Indicatori di cabina luminosi	13
6	COP	14

1 Introduzione al sistema Vega Destiny

Cos'è e come viene implementato

Il sistema VEGA DESTINY è un sistema di gestione di ascensori multiplex in modalità predestinazione. Rispetto ad un classico sistema multiplex, nei sistemi a predestinazione la scelta del piano di destinazione non viene effettuata all'interno della cabina, ma già nella fase di prenotazione al piano, a questo punto il sistema, ricevuta la richiesta, assegna e indica al richiedente l'ascensore al quale dirigersi. Una volta entrato in cabina il passeggero viene direttamente portato a destinazione senza dover effettuare altre manovre.

Vantaggi

I vantaggi legati alla gestione a predestinazione VEGA DESTINY sono molteplici.



Riduzione dei tempi di viaggio e di attesa: il raggruppamento delle persone che vanno verso le stesse destinazioni comporta meno fermate su ciascun viaggio;

Multiplex classico

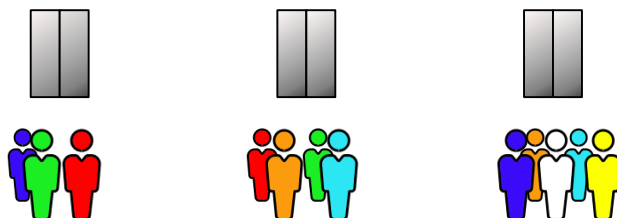

SISTEMA DESTINY

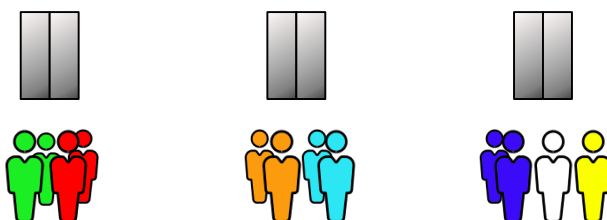

Multiplex classico



Riduzione del consumo energetico e dei costi di gestione: una gestione ponderata della cabina comporta l'eliminazione delle corse non necessarie;

SISTEMA DESTINY

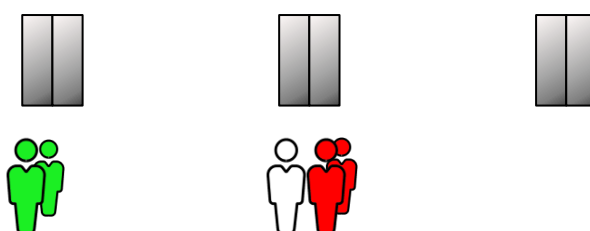

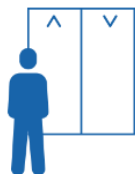

Sovraffollamento cabina ridotto: il sistema assegna ciascuna cabina ad un numero massimo di persone e poi passa ad assegnare le altre cabine;



Multiplex classico



SISTEMA DESTINY



Sistema intuitivo ed orientato all'utente: display touch intuitivo, con funzioni dedicate alle persone con disabilità e servizi VIP.

Configurazione tipica

Il sistema è composto da una scheda *CPU100DD* che gestisce e coordina in predestinazione N ascensori con scheda quadro *CPU100-A*.

Per effettuare le chiamate, ai piani saranno presenti dei terminali touchscreen *KIOSK*, che registreranno la prenotazione e indicheranno al richiedente la cabina assegnata, saranno inoltre installati nei pressi di ciascuna porta degli indicatori luminosi che evidenziano la cabina assegnata e l'ascensore in arrivo.

In cabina le COP non avranno la classica pulsantiera per le chiamate, saranno invece dotate di display che visualizzano la posizione, la freccia di direzione, la prossima fermata e nel caso di display di grandi dimensioni (15" o 22") l'elenco delle prenotazioni in corso.

Le COP potranno essere dotate di pulsantiere per manovre particolari, come la manovra pompieri (pulsantiera meccanica) o la manovra interna (pulsantiera meccanica o touchscreen).

CONFIGURAZIONE TIPICA LINEE PIANI

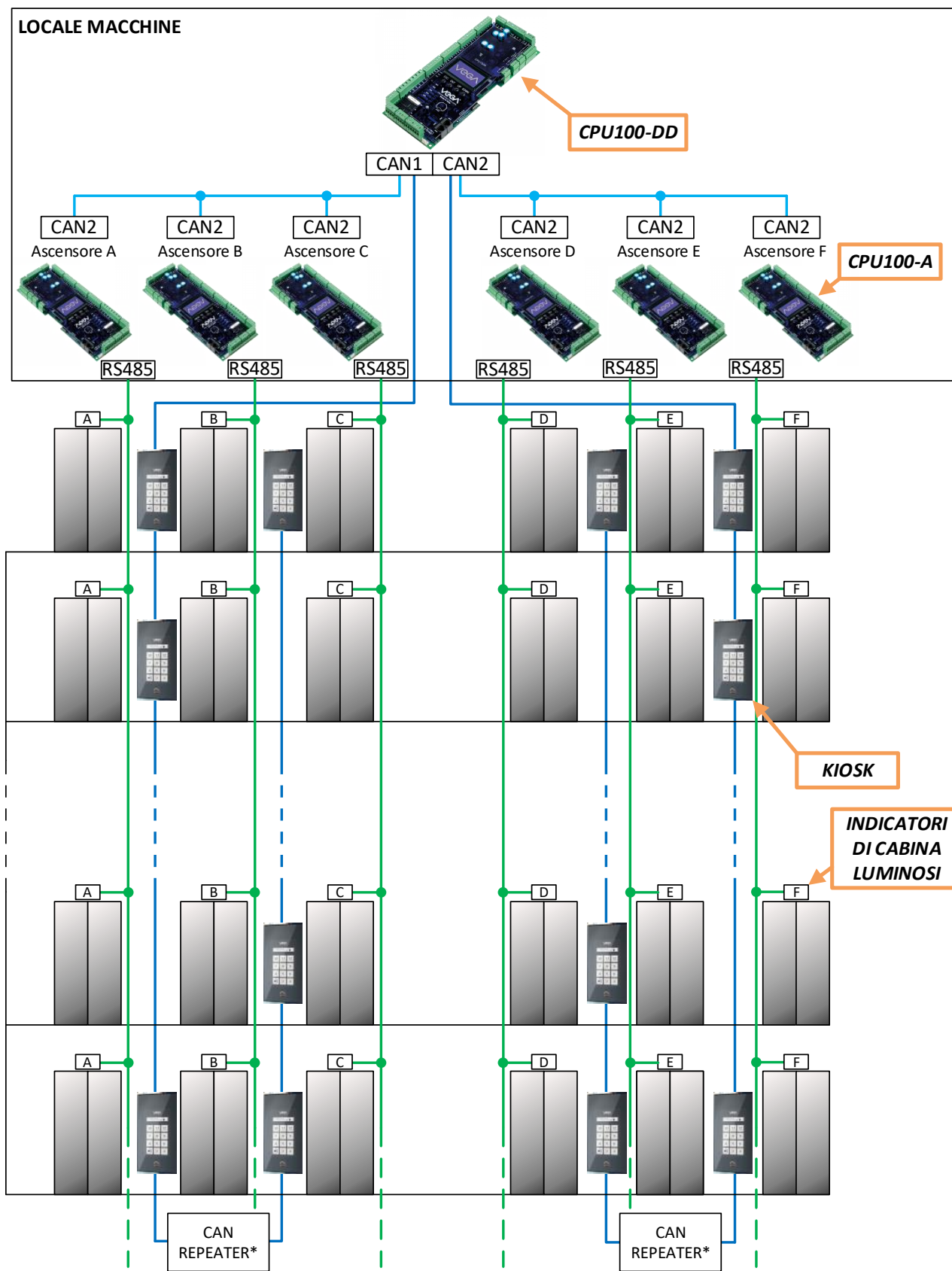

*Dispositivo previsto in caso di linee molto lunghe

CONFIGURAZIONE TIPICA LINEA CABINA

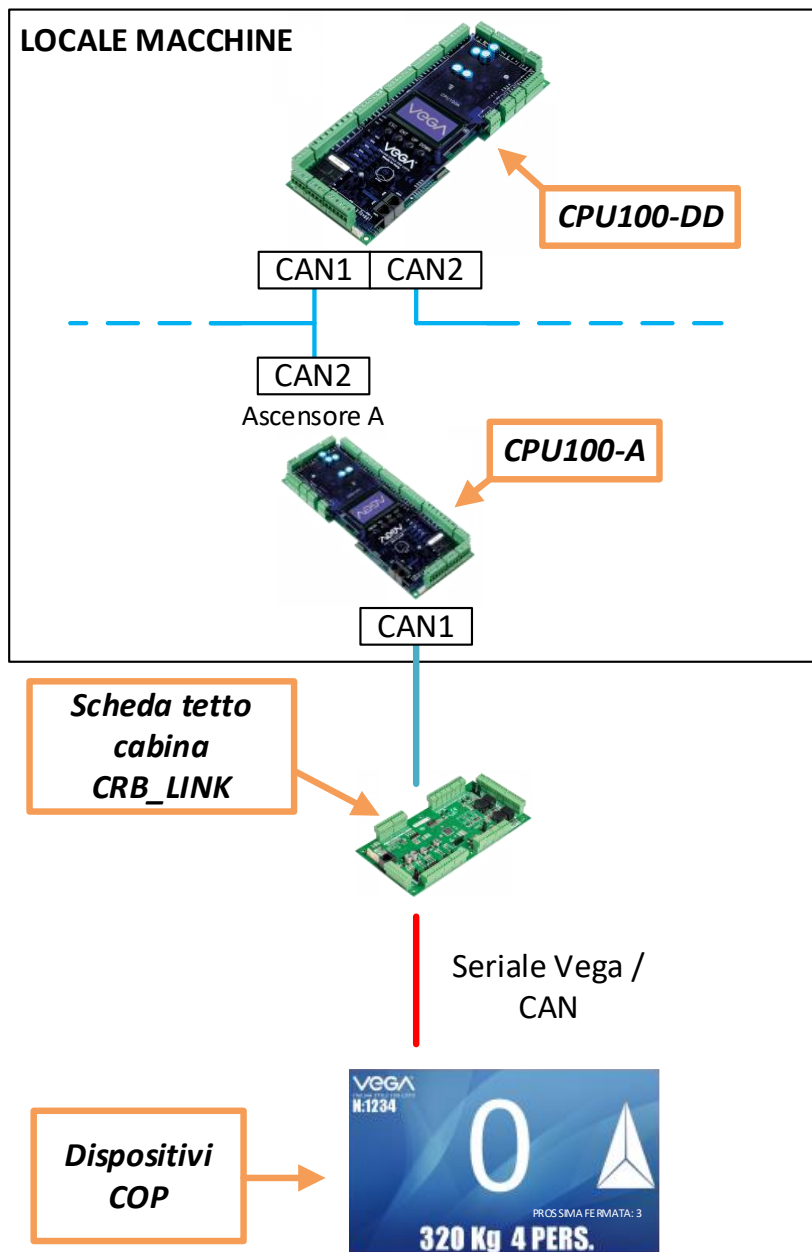

2 Scheda dispatcher CPU100-DD



La scheda CPU100-DD permette di gestire fino a 6 ascensori in modalità destination dispatch tramite i due canali CAN1 e CAN2.

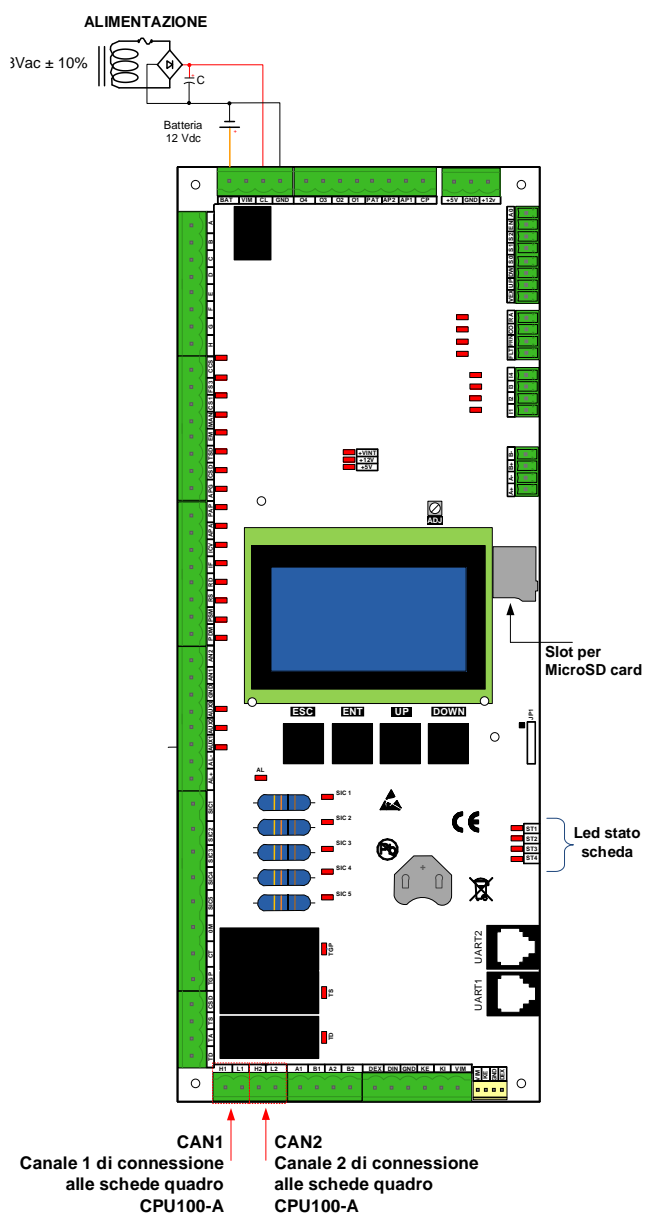

 Sistema Destiny

Mediante il menù di programmazione è possibile andare a impostare alcuni parametri di funzionamento dell'impianto.

MENU	SUBMENU	DESCRIZIONE
GENERAL	Number of cars	Numero di cabine (massimo 6)
	Floors inhib.	Inibizione chiamate per un dato piano
	First floor number	Piano più basso
	Door closing time	Gestione timeout chiusura porte
	Backlight time	Regola lo spegnimento del display sulla scheda
	Change language	Lingua menù scheda
	Download new FW	Carica aggiornamento firmware
CARS	Number of floor	Numero di fermate dell'impianto
	Floor offset	serve per la gestione di un impianto zoppo, ossia con piano più basso non allineato fra tutti gli impianti presenti nel gruppo
	Max num. of pers.	Massimo numero di persone in ciascuna cabina
	Parking floor	Configura il piano a cui verrà parcheggiato l'impianto in caso di inattività per il tempo definito da PARKING TIME
	Emergency floor	Configura il piano a cui verrà parcheggiato l'impianto in caso di emergenza
	Sel. door of floor	Configura gli accessi per ogni piano
SPECIAL FUNCIONS	VIP code	Imposta il codice numerico per la funzione VIP
	Capture code	Imposta il codice numerico per la funzione Capture
	Service code	Imposta il codice numerico per la funzione Service

Per maggiori dettagli riferirsi al manuale della scheda.

3 Scheda quadro CPU100-A

La scheda quadro CPU100-A permette di gestire impianti idraulici e a fune. Con 28 ingressi programmabili, 17 uscite programmabili e 5 canali seriali (CAN1, CAN2, RS485 1 RS485 2, Seriale Vega) è una scheda estremamente versatile. Segue uno schema generico (scheda in configurazione di default).

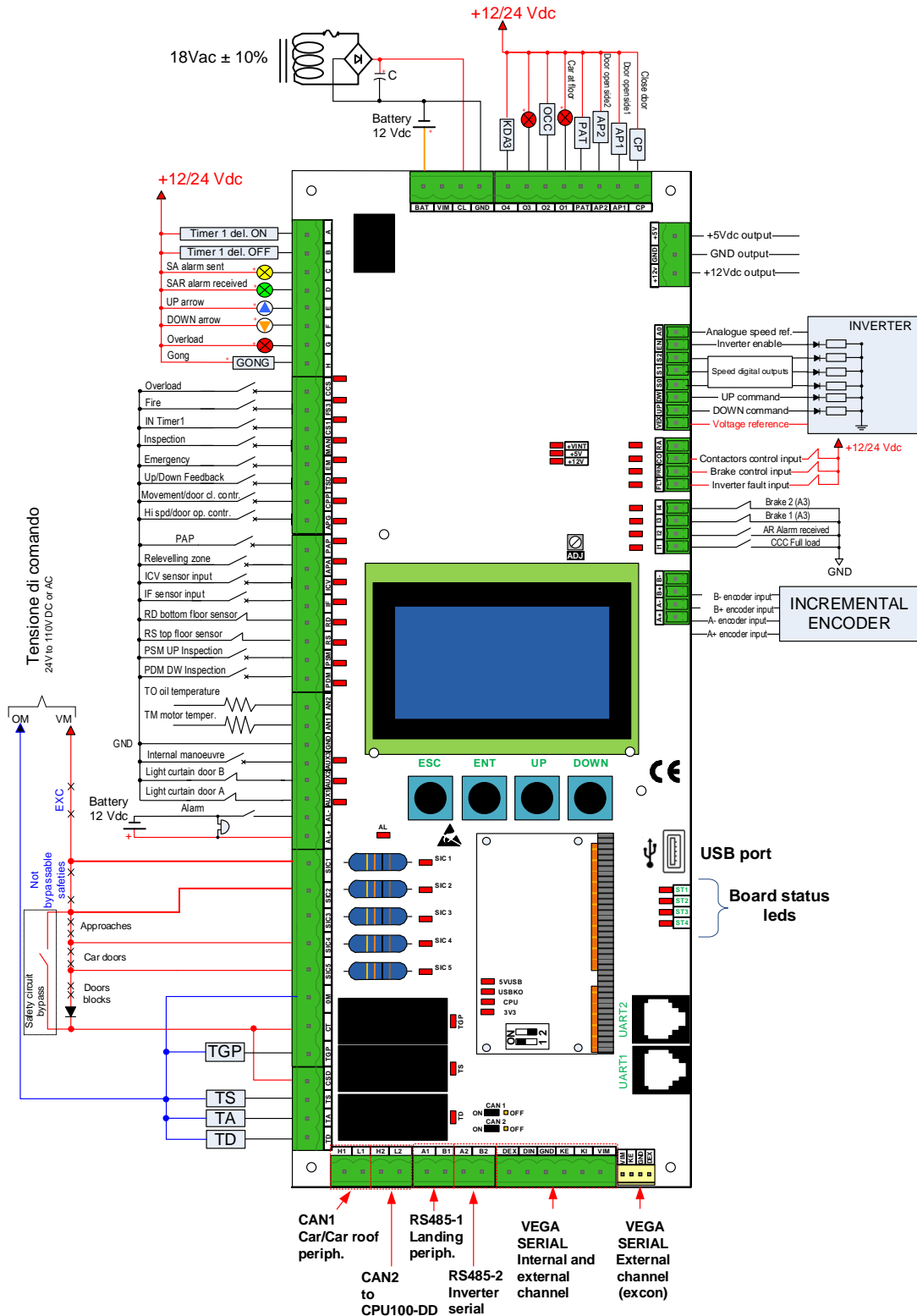

L'ampio display e menù multilingua rendono la scheda facile da utilizzare, inoltre nella schermata HOME sono presenti tutte le informazioni relative allo stato dell'impianto.

POSITIONING THROUGH SENSORS

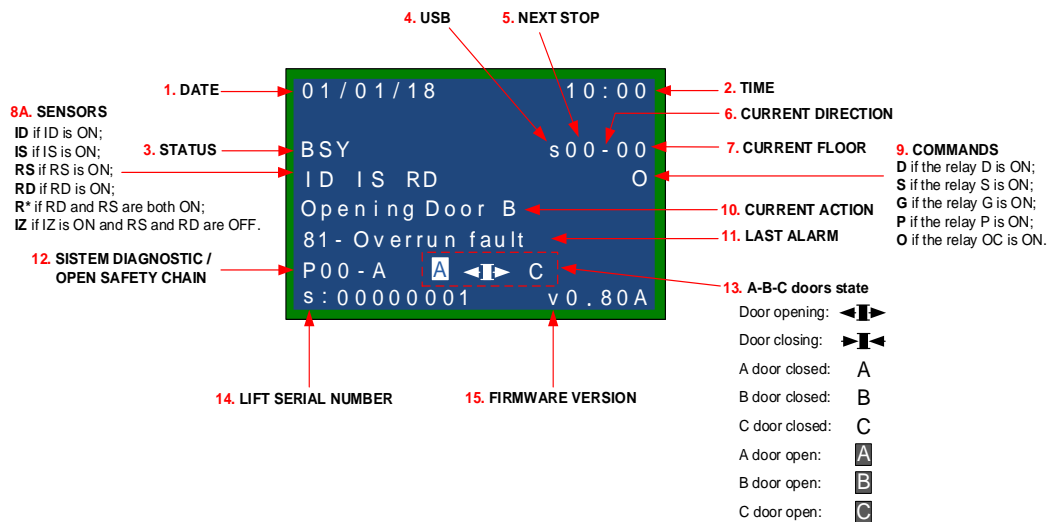

POSITIONING BY ENCODER

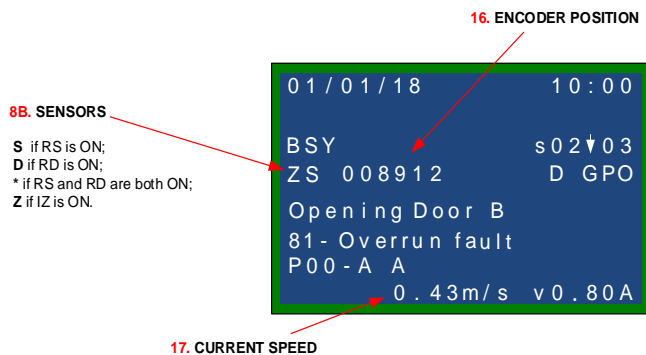

Per ulteriori informazioni sulla scheda e sulla sua programmazione riferirsi al manuale.

4 Kiosk

Disponibile nelle tre versioni, su piedistallo, a parete, a filo, il Kiosk è dotato di un touchscreen da 10" totalmente programmabile, sia per quanto riguarda le schermate relative alle chiamate, sia per quello che riguarda le schermate di assegnazione dell'ascensore.

Questo consente di avere un'interfaccia decisamente più accattivante e più facile da utilizzare rispetto al classico tastierino numerico a dieci cifre.



Kiosk su piedistallo

Kiosk su parete

Kiosk su parete a filo

La funzionalità classica del Kiosk prevede che l'utente scelga il piano di destinazione mediante la pressione sullo schermo in quella che viene definita schermata chiamate e riceva come risposta sullo schermo l'indicazione dell'ascensore che gli è stato assegnato dal sistema Destiny.

Dal punto di vista funzionale sarà opportuno che il numero di Kiosk installati ad un dato piano sia proporzionale al traffico sul piano stesso; pertanto, nelle zone di accesso agli edifici saranno solitamente presenti più dispositivi rispetto ai piani meno frequentati.

Esempi di schermata chiamate



Esempi di schermata assegnazione ascensore

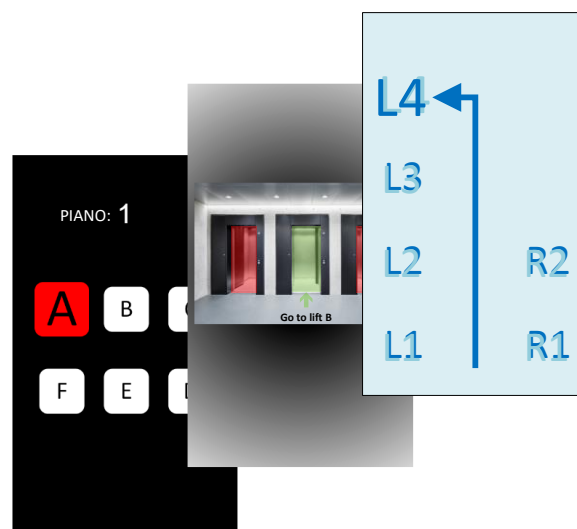



Modalità accessibilità

Sul Dispatch è presente un tasto ISA in rilievo con indicazione braille, premendo questo tasto si attiva la modalità di accessibilità.

Il dispositivo spiega il funzionamento della procedura con una frase del tipo “Premere il pulsante per selezionare la destinazione” quindi comincia ad elencare tutte le fermate disponibili, finché l’utente non schiaccia il tasto, a questo punto la chiamata viene registrata e l’utente viene informato, sempre tramite un messaggio audio, sull’ascensore assegnato ed eventualmente anche sulla sua ubicazione. Tutti i messaggi audio associati alla procedura sono personalizzabili.

Kiosk su piedistallo, dimensioni (mm)

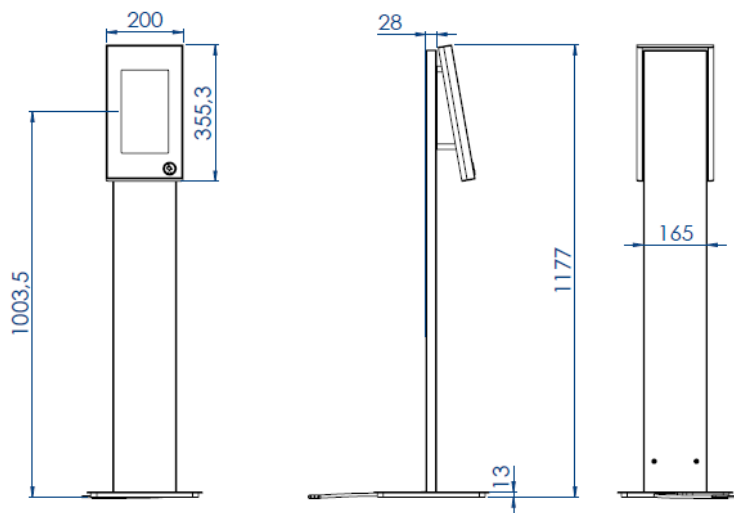

Kiosk a parete, dimensioni (mm)

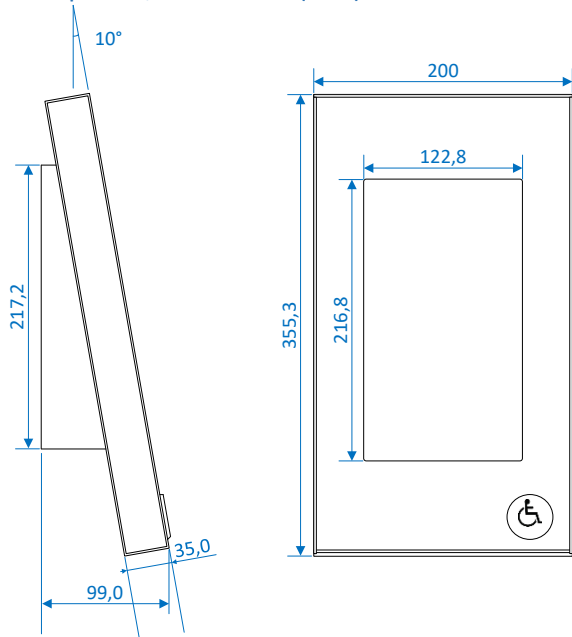

Kiosk a filo, dimensioni (mm)

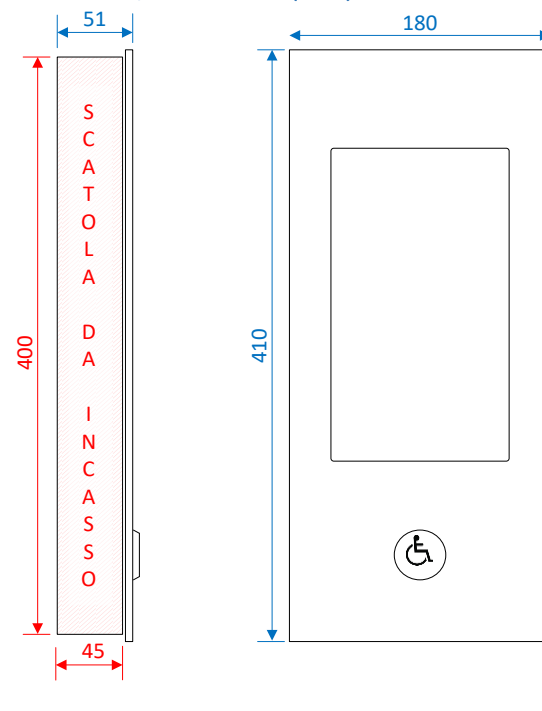

5 Indicatori di cabina luminosi

Fondamentali per indicare visivamente all'utente l'ascensore che gli è stato assegnato e gli ascensori in arrivo, gli indicatori luminosi possono essere realizzati come dispositivi sovrapposti a filo parete, oppure come dispositivi a bandiera

Vengono installati su ciascun piano e la scelta fra l'uno o l'altro dispositivo è determinata dalla posizione dei Kiosk rispetto alle porte cabina.

Indicatore a bandiera, dimensioni (mm)

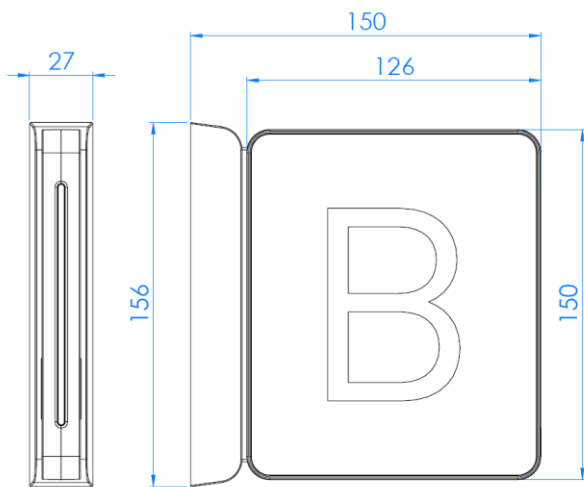

Indicatore a filo, dimensioni (mm)

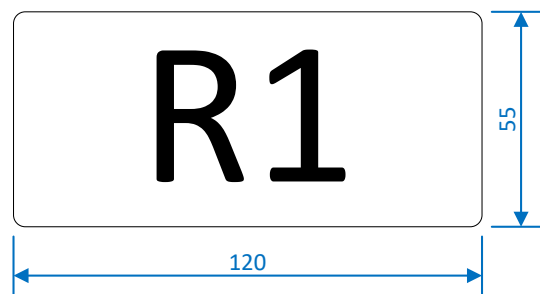

6 COP

Nel caso del sistema *destiny*, così come per tutti i sistemi destination dispatch, dalla cabina, durante il normale funzionamento, non sarà possibile effettuare chiamate; pertanto, in questo caso il ruolo della COP è sostanzialmente limitato alle funzioni del display: mostrare posizione, frecce di direzione.

Nel caso in cui le COP siano equipaggiate con display di grandi dimensioni (TFT22" o TFT15"), lo schermo mostrerà l'elenco delle prenotazioni attive, nel caso in cui invece il display sia di dimensioni più ridotte sarà presente solo l'indicazione della prossima fermata.

Per manovre particolari come la manovra pompieri e le manovre interne sarà possibile equipaggiare le COP di una pulsantiera meccanica o touchscreen nel caso si scelga la soluzione con i display TFT22" o TFT15"

COP con display 22" Touchscreen

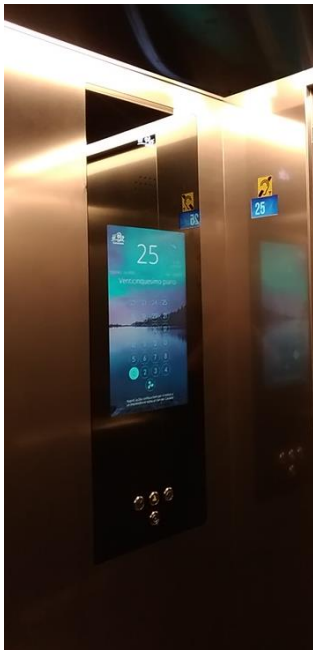

COP con pulsantiera meccanica per manovra pompieri in nicchia



VEGA[®]

ITALIAN STYLE FOR LIFTS

Vega srl

Via degli Appennini 11/13

63845 - Ponzano di Fermo (FM) P.iva 01578140442

Phone: + 39 (0)734 631941 -Fax: +39 (0)734 636098 | vegalift.it

Società soggetta a direzione e coordinamento di Investmentaktiebolaget Latour